

Pfeuffer®

Kühlzellen • Kühlraumtüren

Tiefkühlraumtüren
Kühlraumtüren
Betriebsraumtüren
Pendeltüren
Brandschutztüren

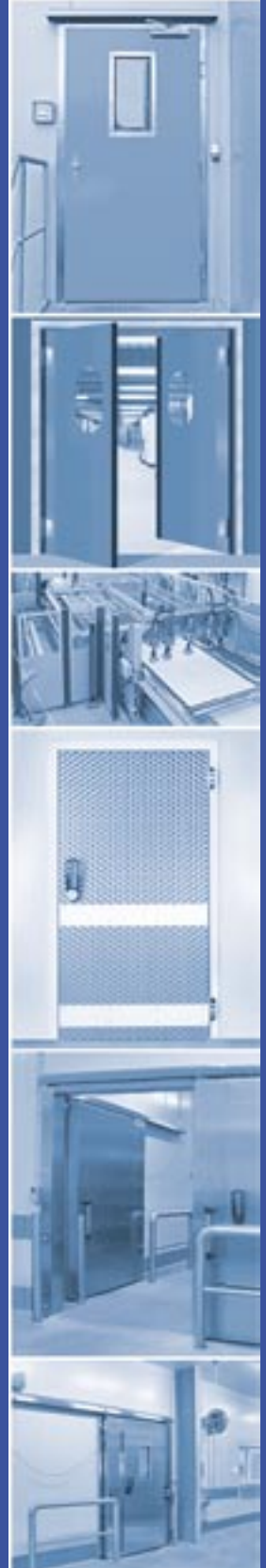

Unsere Profession: Öffnungen perfekt dämmen, Räume verschließen, Temperaturbereiche trennen und Brandschutz garantieren!

Bereits in der 3. Generation versorgt die Pfeuffer GmbH als Fachmann fürs Kaltbleiben Industrie, Gewerbe und Gastronomie mit Tiefkühl Türen, Kühlraumtüren, Betriebsraumtüren, Pendeltüren und Brandschutz Türen in den unterschiedlichsten Variationen. Über 100 Mitarbeiter garantieren, dass von der Konstruktion bis zur Produktion zeitnah gearbeitet wird, von der Anfrage bis zur Endmontage alles aus einer Hand kommt und somit Termintreue nicht nur ein Schlagwort bleibt. Als Standard bietet Pfeuffer spezielle Lösungen – millimetergenau und unter Berücksichtigung Ihrer speziellen Gegebenheiten. Einfach gesagt, Pfeuffer entwickelt und baut Ihre ganz persönliche Wunschtüre für jeden Ihrer Räume. Bei der 100-prozentigen Endkontrolle wird jede Türe überprüft.



Der Standort der Pfeuffer GmbH liegt mitten in Deutschland. Im fränkischen Marktsteft produzieren die Mitarbeiter des mittelständischen Unternehmens Kühlraumtüren und -zellen von hoher Qualität!



Rainer Pfeuffer ist im Unternehmen groß geworden und hat das Metier von der Pike auf gelernt. Nach Abschluss seines Maschinenbaustudiums hat er die Firma von seinem Vater übernommen und leitet heute verantwortlich das mittelständische Unternehmen mit Sitz Marktsteft. Sein Erfolgsrezept gründet auf kompromissloser Kundennähe und sein Motto lautet: „Wir finden für jeden Kundenwunsch eine optimale Lösung!“



Modernste Fertigungs- und Montageanlagen machen das Unternehmen unabhängig – von der Konstruktion über die Blechbearbeitung bis hin zum Schäumen der Türen und der Endmontage. Geprüfte Qualität, die für Langlebigkeit und Sicherheit in allen Bereichen sorgt.

So unterschiedlich Ihre Anforderungen, so vielseitig die Lösungen und Ausführungen unserer Türen!

Jede Branche, ob Industrie, Gewerbe oder Gastronomie, benötigt spezielle Türösungen. Pfeuffer deckt mit seinem auf jede Branche zugeschnittenen Türenprogramm alle erforderlichen Temperaturbereiche von + 80°C bis – 120°C ab. Pfeuffer garantiert seit Jahrzehnten sicheres Kühlen und optimale Lagerbedingungen durch die perfekte Trennung von kalt und warm. Ob Fisch, Fleisch, Wurst und Backwaren, Floristik, Getränke, Pharmazeutika, Medizintechnik oder Chemieprodukte – die sichere Dämmung und Trennung von Räumen ist jederzeit gewährleistet. Nachstehend die unterschiedlichen Einsatzmöglichkeiten von Pfeuffer-Türen!

TIEFKÜHLRAUMTÜREN



Diese Türen werden bei zu verschließenden Räumen zwischen –0°C und –120°C eingesetzt. Die perfekte Dämmung und Abdichtung der Türen lässt keine Eisbildung entstehen und sorgt für ein beständiges Energiesparen. Dabei steht die Sicherheit immer im Vordergrund – wir schützen Ihre Produkte zuverlässig vor dem Auftauen.

KÜHLRAUMTÜREN



Räume mit einem Temperaturbereich zwischen 0°C und +15°C sind bestens mit einer Kühlraumtür zu verschließen. Hier wird ein Luftaustausch wirksam verhindert – Produkte oder Prozesse werden optimal bei gleichbleibenden Temperaturen gekühlt. Alle Türen sind zudem durch glatte Metalloberflächen besonders hygienisch und leicht zu reinigen.

BETRIEBSRAUMTÜREN



Betriebsraumtüren sind perfekt für den normalen Temperaturbereich von +15°C bis +45°C einsetzbar. Die robusten Stahltüren sind für eine hohe Beanspruchung im Berufsalltag ausgelegt. Alle Türen sind vollständig mit beständigem PUR-Schaum ausgefüllt, die Türblätter kältebrückenfrei ausgeführt und damit auch für den Außenbereich bestens geeignet.

PENDELTÜREN



Pendeltüren finden überall dort Verwendung, wo eine Trennung zwischen zwei Bereichen gefordert ist, die Türhandhabung aber nicht stören darf. Mit dieser Türvariation wird übermäßige Zugluft vermieden und verlässlich Sichtschutz gewährt. Das schnelle Verschließen der Pendeltür wird automatisch bewerkstelligt.

BRANDSCHUTZTÜREN



Unsere Brandschutztüren sind hochwertige Edelstahltüren, die überall dort eingesetzt werden, wo es der Gesetzgeber fordert. Um den Schutz von Menschen und Gebäuden zu gewährleisten, garantiert Pfeuffer Korrosionsbeständigkeit. Güteüberwacht und zugelassen werden unsere Türen vom Deutschen Institut für Bautechnik in Berlin.

Firmenvorstellung	Seite 2
Türvariationen	Seite 3
Tiefkühlraumdrehtüren	Seite 4
Tiefkühlschieberaumtüren	Seite 5
Kühlraumdrehtüren	Seite 6
Kühlraumschiebetüren	Seite 7
Betriebsraumdrehtüren	Seite 8
Betriebsraumschiebetüren	Seite 9
Pendeltüren	Seite 10-11
Brandschutztüren	Seite 12-13
Kühlräume	Seite 14
Der erste Schritt ...	Seite 15
Übersicht Zubehör	Seite 15 (Klappenteil)

INHALT

Bei genügend Platz im Öffnungsbereich die erste Wahl: ein- oder zweiflüglige Tiefkühlraumdrehtüren!

Wie alle Pfeuffer-Türen ist auch die Tiefkühlraumdrehtüre für den täglichen, vielfachen Einsatz gedacht und deshalb mit robusten Scharnieren und stabilen Griffen ausgestattet. Bei einfacher manueller Handhabung erhalten Sie eine Türe mit garantierter Funktionssicherheit über viele Jahre. Die Türdichtung ist ständig beheizt und verhindert so das Anfrieren der Türe an den Tiefkühlraum. Übrigens, der Schutz und die Sicherheit Ihrer Mitarbeiter ist jederzeit gewährt. Dafür sorgt auch bei niedrigsten Temperaturen die Notfunktion, mit der sich die Türe garantiert und jederzeit von innen öffnen lässt!



Bild oben: Tiefkühlhaus mit 1- und 2-flügligen Türen, Rammschutzsystem und hochwertigen justierbaren Scharnieren



ZUBEHÖR

GRIFFE: 1/2/3

SCHARNIERE: 1/2/3/4

FENSTER: 2

OBERFLÄCHEN: 1/2/3

RAMMSCHUTZ: 2/3/4

SONSTIGES: 1/2/3/4/5

Bild links: Tiefkühlraumdrehtüre, eingebaut in ein Mauerwerk

Bild rechts: Tiefkühlraumdrehtüre mit integriertem Druckausgleichselement

Perfekt in Tiefkühlräumen mit großen Öffnungen und wenn Drehtüren beim Öffnen stören würden: die Tiefkühlraumschiebetüre

Diese Türe wird idealerweise dort eingesetzt, wo Fahrzeuge und Menschen Räume häufig wechseln. Deshalb sind gerade große Öffnungen, Zu- und Ausgänge perfekt für diese Türvariante geeignet. Das manuelle Öffnungssystem besteht durch leichte, einfache Handhabung. Die optional mögliche Automatik verrichtet mit ihrem Elektromotor das Öffnen und Schließen leise, schnell und zuverlässig. Edelstahlschienen und Präzisionsrollen arbeiten in einem geschlossenen, schmutzfreien System und sorgen so beständig für ein präzises Gleiten der Türe und eine hohe Lebensdauer.



Bild oben: Tiefkühlraumschiebetüre in der Medizintechnik zur Aufbewahrung von Blutplasma bei -40°C

Bild rechts: Tiefkühlraumschiebetüre mit vorgelagertem Kühlraum in einer Großmetzgerei. Alle Edelstahlschiebetüren sind fugenlos verschweißt, dadurch stabiler und hygienischer.



ZUBEHÖR

FENSTER: 2
OBERFLÄCHEN: 1/2/3
SCHIEBETÜREN: 1/2/3/4
RAMMSCHUTZ: 1/2/3
SONSTIGES: 2/3

Ob im Innen- oder Außenbereich: die Kühlraumdrehtüre ist in den unterschiedlichsten Bereichen einsetzbar!

Die Kühlraumdrehtüre präsentiert sich als die ideale Trennung zwischen warm und kalt, innen und außen. Nach Ihren Wünschen und je nach Anforderung erhält die Türe alle erforderlichen Ausstattungselemente. Ob einflügelig oder zweiflügelig, mit Fenster, Rammschutz oder vorbereitet für die Fördertechnik – Sie erhalten Ihre Wunschtüre. Der massive, schlagfeste Rekalitrahmen, sowie hochwertige Scharniere und Griffe machen die Türe nahezu unverwundlich und garantieren eine hohe Lebensdauer!



Bild links: Fugenlos verschweißte Edelstahltüre mit integriertem Ausschnitt für Rohrbahndurchführung

Bild rechts: Diese Supermarkttüre mit Rammschutz in Edelstahl hält jedem Rollcontainer stand



ZUBEHÖR

GRIFFE: 1/2/3/4

SCHARNIERE: 1/2/3/4

FENSTER: 1/2/3/4

OBERFLÄCHEN: 1/2/3

RAMMSCHUTZ: 2/3/4

SONSTIGES: 1/2/3/4/5

Bild links: Fluchttüre aus dem Kühlhaus, mit Sichtfenster, Obentürschließer und Wetterschutz

Bild rechts: Zweiflügelige Kühlraumtüre für den Außenbereich in Edelstahl

Sie verschließt große Zugänge, ohne beim Öffnen im Raum zu stehen, und hält so den Durchgang frei: die Kühlraumschiebetüre

Wenn die Raumverhältnisse es vorgeben und Menschen und Fahrzeuge häufig die Kühlräume betreten und befahren, erfährt die Kühlraumschiebetüre ihren Einsatz. Alle Beschlagteile und Türen sind in Edelstahl gefertigt, daher für eine starke Nutzung ausgelegt. Alle elektrisch betriebenen Schiebetüren sind mit modernster Elektronik ausgestattet sowie TÜV geprüft und garantieren Sicherheit und eine lange Lebensdauer!



Bild oben: In diese Kühlraumschiebetüre wurde zusätzlich eine Drehtüre zur Personenbegehung integriert, die gleichzeitig als Fluchttüre dient. Das Edelstahl-Rammschutzgeländer schützt die Türe zuverlässig vor Beschädigung

ZUBEHÖR

Fenster: 2/3/4

OBERFLÄCHEN: 1/2/3

SCHIEBETÜREN: 1/2/3/4

RAMMSCHUTZ: 1/2/3

SONSTIGES: 3



Bild oben: Zweiflüglige Kühlraumschiebetüre, eingesetzt in einer Großmetzgerei vor dem Wurstreiferaum

Bild rechts: Einflüglige Kühlraumschiebetüre mit integriertem Ausschnitt für eine Rohrbahndurchführung



Sie wollen Räume verbinden und dabei dicht und hygienisch verschließen? Betriebsraumdrehtüren lassen da keine Wünsche offen!

Die Betriebsraum-Drehtüre ist ein Allrounder. Egal wo sie eingesetzt wird – im Verwaltungs-, Sanitär- oder Außenbereich, als Fluchttüre oder in Räumen mit hoher Feuchtigkeit – versieht sie zuverlässig ihren Dienst. Sie wünschen zudem eine optische Aufwertung Ihrer Räume? Alle Betriebsraumdrehtüren sind in Edelstahl oder in verschiedenen Farben erhältlich. Grundsätzlich sind alle Betriebsraumdrehtüren kältebrückenfrei ausgeschäumt und dichten allseitig mit einem Gummiprofil hygienisch ab.



Bild oben: Betriebsraumdrehtüren in einer Molkerei. Tür, Flügel, Zargen und Beschläge wurden in korrosionsbeständigem Edelstahl erstellt.



ZUBEHÖR

SCHARNIERE: 4

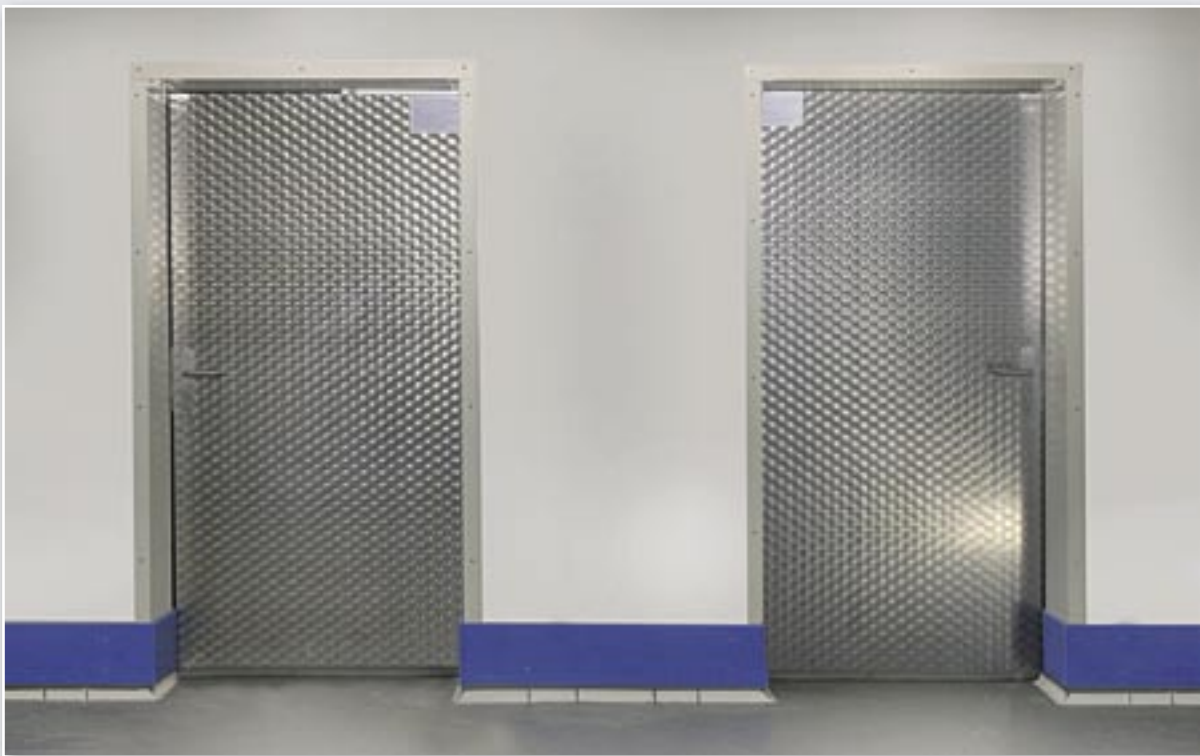
FENSTER: 1/2/3/4

OBERFLÄCHEN: 1/2/3

DRÜCKER: 1/2/3/4

RAMMSCHUTZ: 2/3

SONSTIGES: 1/3/4/5

Bild links: Zweiflüglige Betriebsraumdrehtüre als Fluchttüre vom Gebäude in den Außenbereich, ausgestattet mit Obertürschließern und einem Schließfolgeregler

Bild rechts: Betriebsraumdrehtüre als Verbindung zwischen Produktion und Verwaltung. Ausgestattet mit einem Sichtfenster zur sicheren Handhabung und einem Obertürschließer

Vielseitigkeit ist das Markenzeichen unserer Betriebsraumschiebetüren. Sie trennt Bereiche und verbindet Räume optimal!

Die Betriebsraumschiebetüre spielt Ihre Stärke überall dort aus, wo Räume häufig betreten und befahren werden müssen und das Thema Wärme oder Kälte nicht im Vordergrund steht. Ein weiteres Merkmal ihrer Vorteile liegt in den Bereichen mit begrenztem Platzangebot, wo Drehtüren nicht praktikabel einsetzbar sind. Ob manuell oder elektrisch betrieben, sind sie für die starke Beanspruchung ausgelegt, in Edelstahl oder in unterschiedlichen Farben erhältlich. Für alle Türarten steht zudem ein umfangreiches Zubehörsortiment zur Verfügung.



ZUBEHÖR

FENSTER: 2/3/4

OBERFLÄCHEN: 1/2/3

SCHIEBETÜREN: 1/2/3/4

RAMMSCHUTZ: 1/2/3

SONSTIGES: 3

Bild oben: Betriebsraumschiebetüre in Kombination mit einer Kunststoff-Pendeltüre. Bei geschlossener Schiebetüre wird durch die integrierte Drehtüre ein schnelles Begehen des Raumes ermöglicht. Der massive Rammschutz schützt zuverlässig vor Beschädigung.

Bild unten: Zwei nebeneinander liegende Betriebsraumschiebetüren in Edelstahl gebaut und mit einer integrierten Rohrbahndurchführung



Pendeltüren trennen Räume, die nicht verschlossen werden sollen, und verhindern sicher Luftdurchzug und -austausch!

Pendeltüren sind ideal einsetzbar, um die verschiedensten Hygieneräume mit annähernd gleicher Temperatur abzutrennen. Sie sind von Mensch und Fahrzeug einfach aufzustößen und pendeln danach automatisch in die Ausgangsstellung zurück. Je nach Anforderung und Einsatzbereich sind Pendeltüren in transparentem PVC, Metall und schlagfestem PE-Kunststoff erhältlich. Gestalterische Freiheit erhalten Sie durch eine große Auswahl an aktuellen Farben. Grundsätzlich sind alle Pfeuffer Pendeltüren transparent oder mit einem Sichtfenster ausgestattet!



Bild oben links: Einflügelige Edelstahl-Pendeltüre mit großem Sichtfenster. Hier trennt sie die Fleischtheke eines Lebensmittelmarktes von den dahinterliegenden Produktionsräumen. Der sichere Halt der Türe im Mauerwerk wird hier durch das Edelstahl-Montageprofil gewährleistet.

Bild oben rechts: Zweiflügelige PE-Pendeltüre mit ovalen Sichtfenstern versehen: sie trennt einen großen Lagerraum von den Verkaufsräumen eines Großmarktes.

Bild unten links: Zweiflügelige PVC-Pendeltüre mit Edelstahlgalgen. Das in den transparenten Türflügeln eingearbeitete Gewebenetz schützt zuverlässig vor Rissen. Das Edelstahl-Umfassungsprofil fixiert die Türe.

ZUBEHÖR

(... nur für Metallpendeltüren!)

FENSTER: 1/2/3/4

OBERFLÄCHEN: 1/1/2/3

RAMMSCHUTZ: 2/3

SONSTIGES: 3



Bild oben links: Zweiflügelige PE-Pendeltüre mit feststehender Oberblende und integrierten, runden Sichtfenstern. Die Pendeltüre trennt hier den Außenbereich vom Hygienebereich einer Molkerei.

Bild oben rechts: Zweiflügelige PE-Pendeltüre mit eingelassenen, runden Sichtfenstern. Speziell für den Staplerbetrieb wurde diese Türe mit Edelstahl-Rammschutzpfosten ausgestattet. Der Rekalit-Edelstahlrahmen hält auch der stärksten Beanspruchung stand.



Streifenvorhänge

Die preiswerte Lösung, um Räume und Hygienebereiche zu trennen. Dabei leicht zu begehen und befahren, bei optimaler Sicht in den gegenüberliegenden Raum. Als Zusatzausstattung in Kühl- und Tiefkühlräumen werden Streifenvorhänge eingesetzt, um den Energieverlust bei der Begehung zu minimieren.

Bild rechts: Der in einer Großbäckerei eingesetzte Streifenvorhang trennt Produktion und Backräume voneinander bei jeweils guter Sicht in die gegenüberliegenden Arbeits- und Hygieneräume.



Pfeuffer Brandschutztüren: garantierte Sicherheit durch hochwertige Materialien und eine sorgfältige Verarbeitung

Brandschutztüren müssen überall dort eingesetzt werden, wo baurechtliche Bestimmungen diese speziellen Sicherheitstüren fordern. Alle Pfeuffer Brandschutztüren werden ausnahmslos in Edelstahl gefertigt, eingearbeitete Sichtfenster sind mit einem Spezialglas ausgestattet. Je nach Anforderung halten unsere Türen einem Feuer mindestens 30 Minuten (T30) oder in der nächsthöheren Ausstattung 90 Minuten (T90) stand. Alle Pfeuffer Brandschutztüren sind bauaufsichtlich geprüft, denn Sicherheit geht vor!



Bild oben links: Zweiflügelige T30 Edelstahl-Brandschutztüre mit Obertürschließern und integriertem Schließfolgereger, welcher beide Türflügel selbständig gegeneinander verriegelt. Die Mauerverkleidung der einflügeligen Türe wurde komplett aus Edelstahl hergestellt. Die Türe kann nur von außen entriegelt werden und verhindert damit den Zugang Unberechtigter. Die rechte, einflügelige T30-Edelstahlüre mit Sichtfenster gewährt den Zugang ins Treppenhaus.

Bild oben rechts: Die T30 Edelstahltüre zeigt die Ansicht vom Treppenhaus in die Arbeitsräume.



Bild links: In diese T90 Edelstahl-Schiebetüre wurde eine T90 Edelstahl-Schlupftüre eingebaut, um Personen ein schnelles Begehen zu ermöglichen. Edelstahl-Rammschutzpfosten verhindern eine Beschädigung durch den Gabelstapler. Der Schiebeflügel schließt im Brandfall den großen Durchgang sicher für 90 Minuten ab.

ZUBEHÖR

FENSTER: 2 (ALU-Rahmen)

OBERFLÄCHEN: 3

DRÜCKER: 1/2/3/4

RAMMSCHUTZ: 2



Bild: Diese Edelstahl-Schiebetüre in der Ausführung T90 schließt nach dem Öffnen über ein Gegengewicht eigenständig wieder ab und sichert so automatisch im Brandfall die angrenzenden Räume. Das Edelstahl-Rammschutzgelenk und der Rammschutzpfosten sichern den Türflügel im Bewegungsraum ab und verhindern damit wirksam eine Beschädigung der Türe.

Brandschutztüren für Kühl- und Tiefkühlräume

Pfeuffer Edelstahl-Brandschutztüren für Kühl- und Tiefkühlräume sind außergewöhnliche Spezialtüren. Zum einen sorgen sie dafür, dass Kühl- und Tiefkühlräume perfekt abgedichtet sind – zum anderen integrieren sie zusätzlich die jeweils geforderte Brandschutzklasse. Sorgfältig produziert, sind sie ein erfolgreicher Klassiker im Pfeuffer-Türensoriment.

Bild rechts: Diese einflüglige T90 Brandschutz-Tiefkühlraumtüre schließt den Tiefkühlraum eines Lebensmittelmarktes gegen Kälte dicht ab und bleibt im Brandfall geprüfte 90 Minuten verschlossen.



ZUBEHÖR

OBERFLÄCHEN: 3

RAMMSCHUTZ: 2

Sie wollen mehr als nur eine Türe?

Pfeuffer ist ebenfalls ein Spezialist für komplette Kühl- und Tiefkühlzellen. Abseits vom Standard planen und produzieren wir Ihre Wunschzelle exakt nach Ihren speziellen Anforderungen!

Das Kühlzellenprogramm von Pfeuffer lässt keine Wünsche offen und deckt alle Temperaturbereiche von +80 Grad Celsius bis -110 Grad Celsius ab. Perfekt auf Ihre Bedürfnisse und Anforderungen zugeschnitten, planen wir Ihre Kühlzelle und produzieren diese in all ihren Teilen direkt in unserem Haus – egal ob es sich um eine Standardgröße handelt oder ob Sie einen speziellen Raum als Kühlzelle nutzen wollen. Jahrzehntelange Erfahrung im Bereich sicheres Kühlen und Lagern haben sich herumgesprochen – Industrie, Gastronomie, Pharmazie und Gewerbe vertrauen auf das innovative Know-how von Pfeuffer aus Marktsteft.

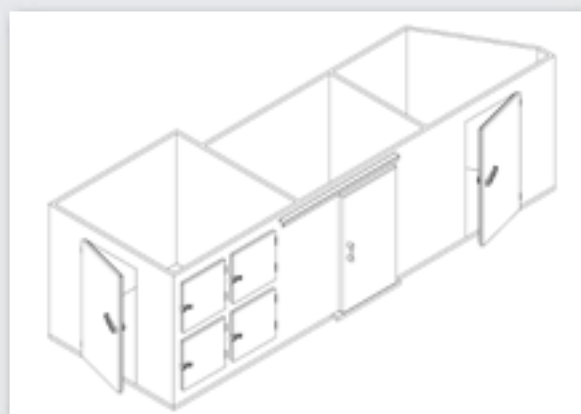
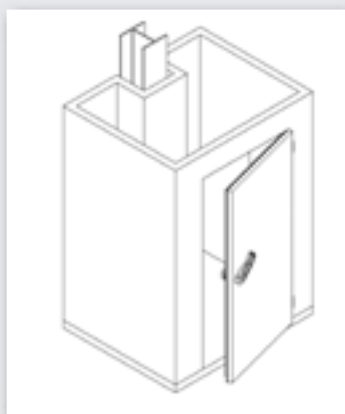
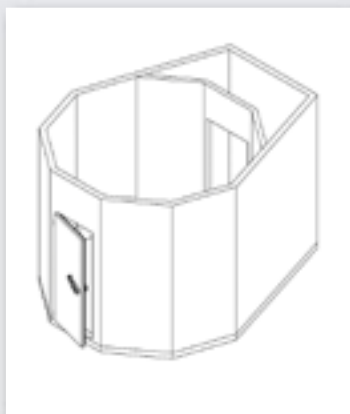

Drei Beispiele für Sonderkühlzellen: Egal ob Pfeiler, Stützen oder Schrägen im Raum vorhanden sind, störende Objekte werden von uns einfach umbaut. Selbst in die kompliziertesten Räume werden unsere Kühlzellen zentimetergenau eingepasst. Sie suchen Zellenkombinationen? Auch hier sind den Möglichkeiten mit flexiblen Trennwänden keine Grenzen gesetzt. Sie wollen kühlen, wir bauen die passende Zelle!



Bild links: Kühlzellen mit großen zweiflügligen Kühlraumtüren in einer Großküche. Die großen Kühlraumtüren ermöglichen ein einfaches und prozesssicheres Befahren der Kühlräume.

Bild rechts: Hier wurden Laborkühlzellen in eine vorhandene Nische eingepasst. Der Zellenkomplex mit kratzfester, rostfreier und hygienischer Edelstahloberfläche garantiert den Mitarbeitern im Forschungslabor beste Arbeitsbedingungen.

Sie hätten gerne weitere Informationen über unsere Kühlzellen?

Anruf genügt (0 93 32 / 5 01-110) und Sie erhalten umgehend unseren umfangreichen Kühl- und Tiefkühlzellenprospekt!

Bitte öffnen Sie diese
Einklappseite bei
der Durchsicht
des Prospektes!

Damit sind Sie
jederzeit bestens
über unser Zubehö-
rsortiment informiert!

- Kühl- und Tiefkühlzellen
- Kühl- und Tiefkühlraumdrehtüren
- Kühl- und Tiefkühlraumschiebetüren
- Kühl- und Tiefkühlraumtüren T90
 - Betriebsraumtüren
- Brandschutztüren T30/T90
 - Pendeltüren
- PVC-Streifenvorhänge
- Trennwände
- Sandwichpaneele
- Maschineneinhausungen
 - Prüfkammern
 - Kühlaggregate